

# MEDIAINFO WWW.GASTROIN.CZ

Web na kterém najdete aktuality i zajímavosti z gastronomie, informace o kulinářských akcích, tipy na zajímavé podniky.

Umístění komerčního článku v rubrice AKTUALITY		Cena
1	Umístění komerčního článku v rubrice AKTUALITY	1 900 Kč
2	Zařazení gastronomických akcí klienta do rubriky KALENDÁŘ AKCÍ	490 Kč
3	Prezentace podniku v rubrice GASTROTIPY, dle zvolené kategorie (na rok)	2400 Kč
4	Možnost realizace online soutěže o ceny (web + fb)	3 500 Kč
5	Řádková inzerce v rubrice GASTROINZERT (např. personální, prodej, koupě, pronájem):	
	Zvýrazněný inzerát na 7 dní	250 Kč
	Zvýrazněný inzerát na 14 dní	400 Kč
	Zvýrazněný inzerát na 21 dní	550 Kč
	Zvýrazněný inzerát na 28 dní	650 Kč

\*Uvedené ceny jsou bez DPH.

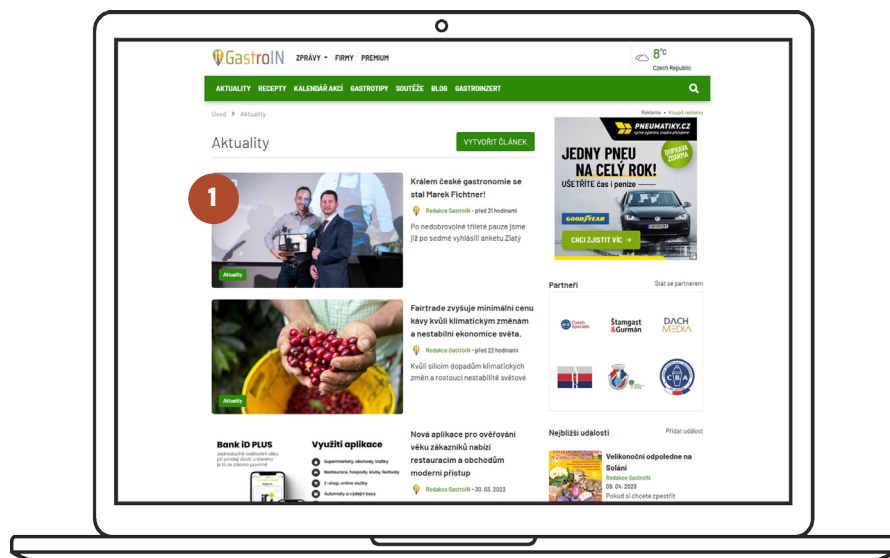
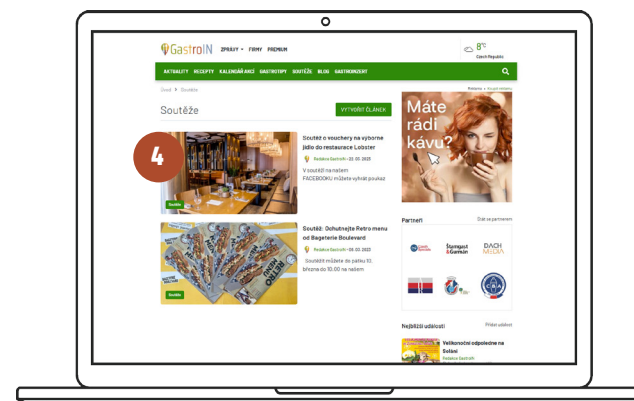
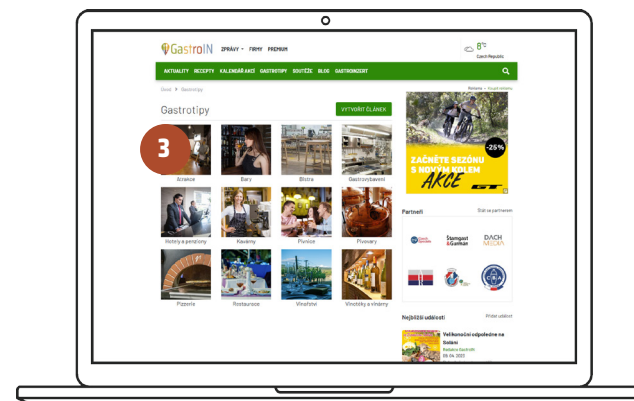
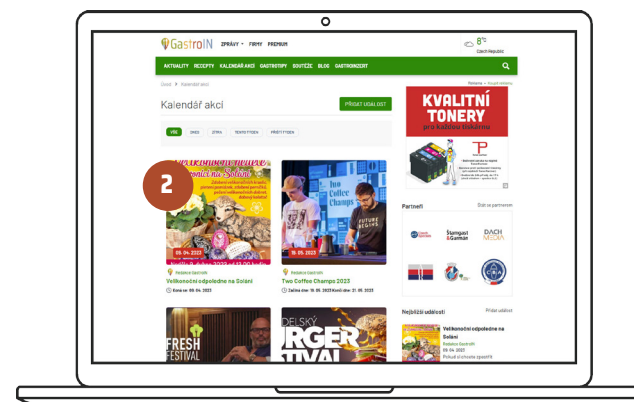

# Přehled reklamních formátů

Číslo	Název banneru	Rozměr	Cena/týden
<b>Desktop</b>			
<b>1</b>	<b>Branding</b>	2000×1400 px	<b>6 990 Kč</b>
<b>Mobil</b>			
<b>2</b>	<b>Mobilní branding</b>	500×200 px	<b>4 990 Kč</b>
<b>Desktop i mobil</b>			
<b>3</b>	<b>Leaderboard</b>	desktop: 970×210 px mobil: 300×100 px	<b>4 990 Kč</b>
<b>4</b>	<b>Rectangle 1. pozice</b>	300×300 px	<b>3 990 Kč</b>
<b>5</b>	<b>Rectangle 2. pozice</b>	300×300 px	<b>3 990 Kč</b>
<b>6</b>	<b>Double Rectangle</b>	300×600 px	<b>5 990 Kč</b>
<b>7</b>	<b>Board</b>	desktop: 970×300 px mobil: 300×100 px	<b>3 990 Kč</b>

Formát: statický obrázek jpg/png/gif, animovaný gif.

\*Uvedené ceny jsou bez DPH.

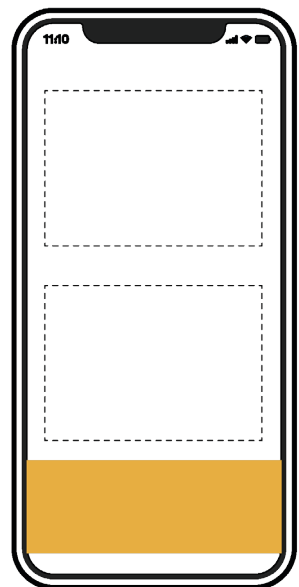

**Mobilní branding** (500×200 px)

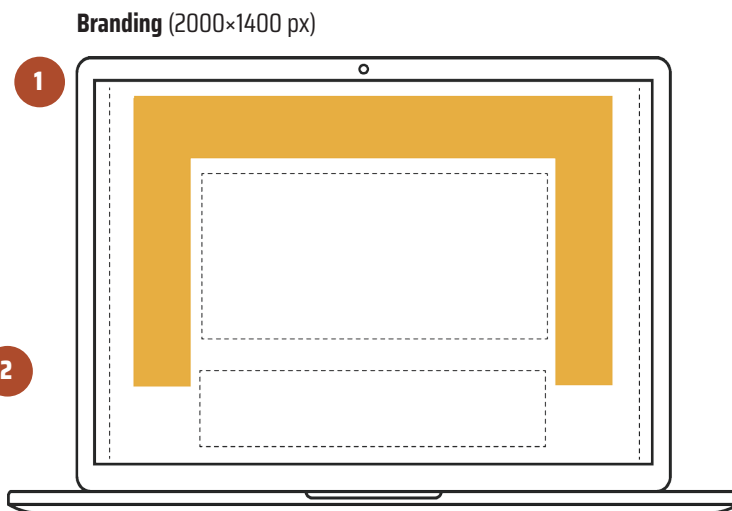

**Branding** (2000×1400 px)

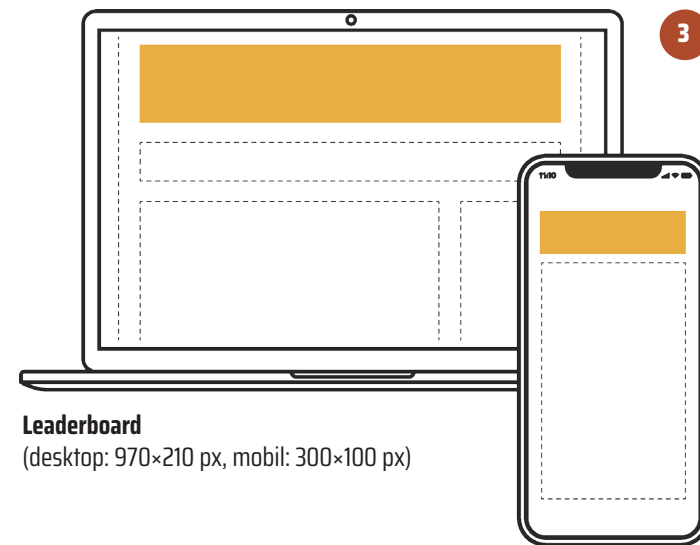

**Leaderboard**  
(desktop: 970×210 px, mobil: 300×100 px)

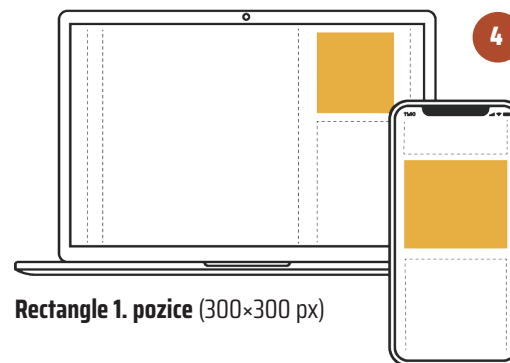

**Rectangle 1. pozice** (300×300 px)

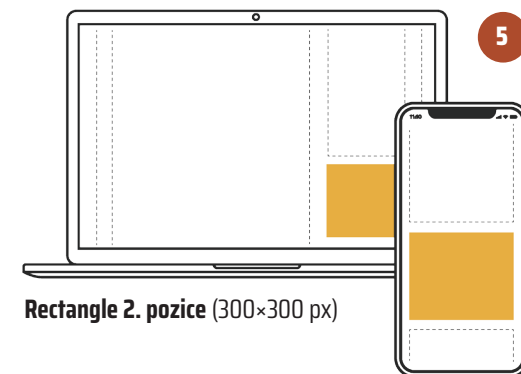

**Rectangle 2. pozice** (300×300 px)

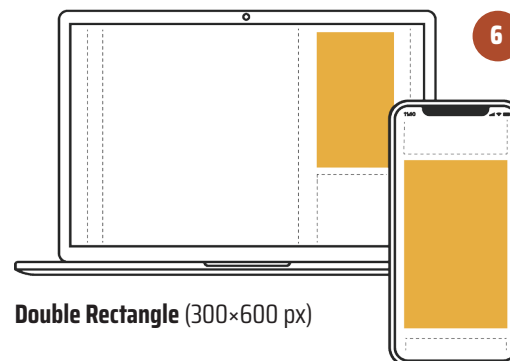

**Double Rectangle** (300×600 px)

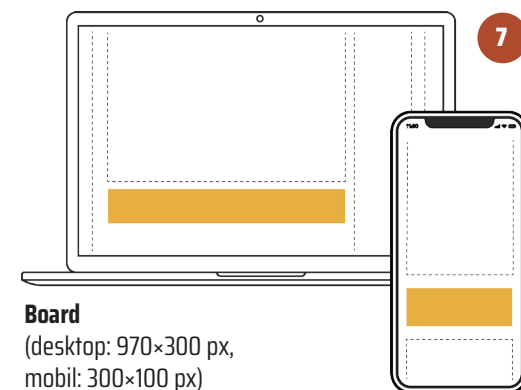

**Board**  
(desktop: 970×300 px,  
mobil: 300×100 px)